

動産の取得について

屈折はしご付消防自動車の購入（令和 6 年度債務負担行為設定）について、次のとおり売買契約を締結するものとする。

- 1 契約の目的
屈折はしご付消防自動車 1 台の購入
- 2 契約の方法
条件付き一般競争入札による契約
- 3 契約の金額
140,800,000 円
- 4 契約の相手方
東京都八王子市中野上町二丁目 31 番 1 号
日本機械工業株式会社本社営業部
部長 山下 康 弘

令和 6 年 6 月 6 日提出

秦野市長 高 橋 昌 和

提案理由

消防署鶴巻分署に配置している屈折はしご付消防自動車の老朽化に伴い、更新車両を購入するため、議会の議決に付すべき契約及び財産の取得又は処分に関する条例第 3 条の規定により議会の議決を求めるものであります。

屈折はしご付消防自動車 概要図

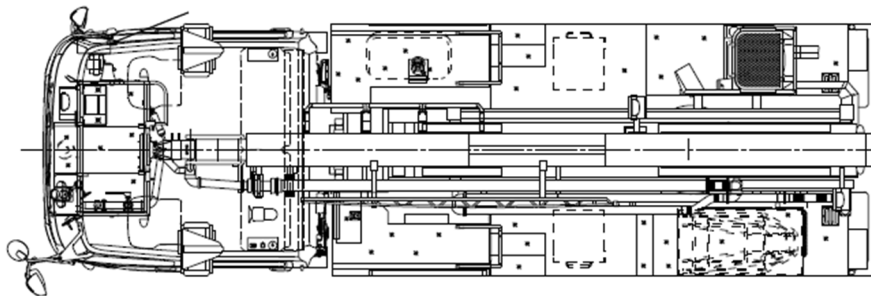
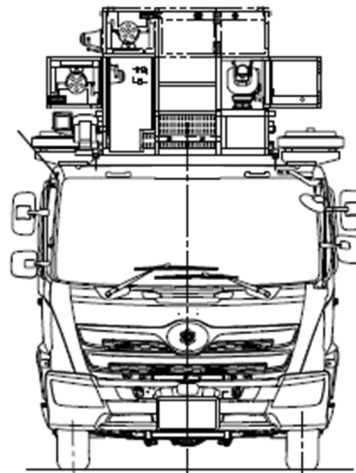
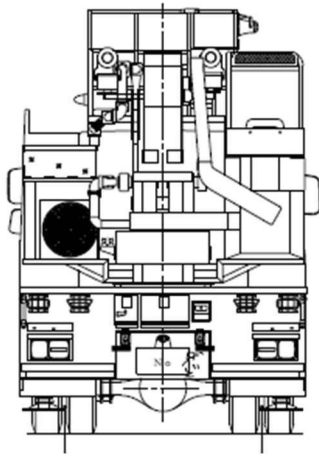
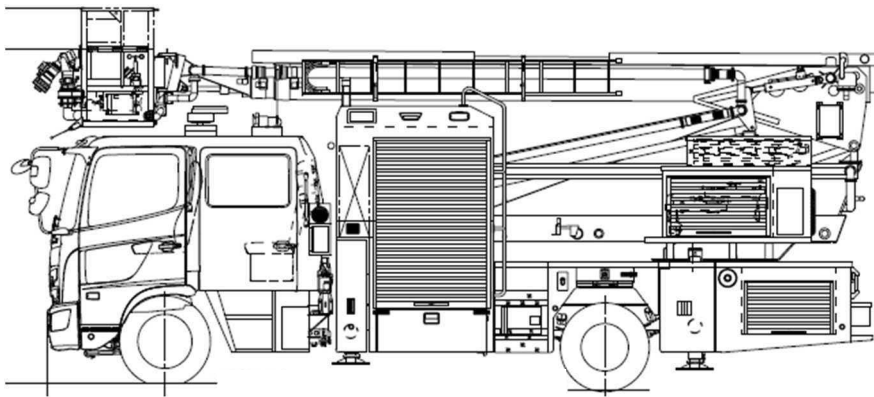
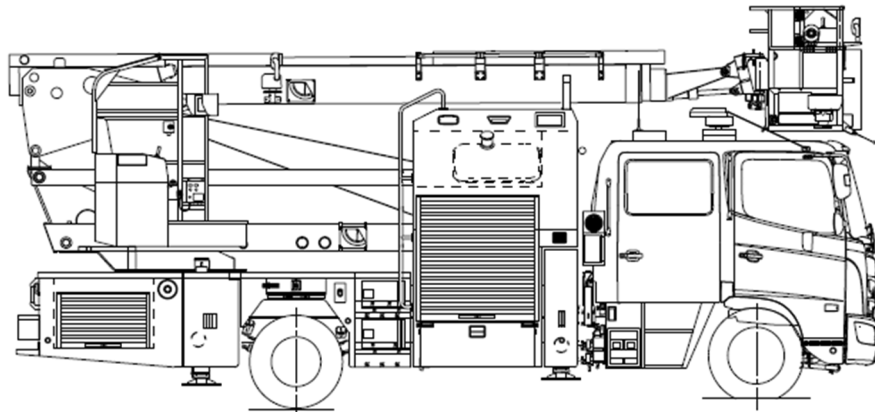

車両イメージ写真（平成16年度購入車両）

